

5WenHVragenStellen	2
5WenHVragenStellenDigitaal	3
AantekeningenMaken	4
AantekeningenMaken2	5
AantekeningenMaken2Digitaal	6
AantekeningenMakenDigitaal	7
BergBeklimmen	8
BergBeklimmenDigitaal	9
PlanvanAanpak1	10
PlanvanAanpak1 Digitaal	11

5 W's & H - Vragen Stellen

Noteer het onderwerp op de lijn. Verzin vervolgens vragen die beginnen met het woord in de box. Zoek tijdens het bestuderen van het onderwerp de antwoorden op deze vragen.

Onderwerp: _____

The image shows six rectangular cards arranged in two columns and three rows. Each card is pinned at the top with a pushpin. The cards are labeled with the following words:

- Top-left: **Wie**
- Top-right: **Wat**
- Middle-left: **Waar**
- Middle-right: **Wanneer**
- Bottom-left: **Waarom**
- Bottom-right: **Hoe**

5 W's & H- Vragen Stellen

Noteer het onderwerp op de lijn. Verzin vervolgens vragen die beginnen met het woord in de box. Zoek tijdens het bestuderen van het onderwerp de antwoorden op deze vragen.

Onderwerp: _____

The image shows six rectangular cards, each with a question word in the top-left or top-right corner. Each card is held by a pushpin at the top. The cards are arranged in two columns and three rows. The question words are: 'Wie' (top-left), 'Wat' (top-right), 'Waar' (middle-left), 'Wanneer' (middle-right), 'Waarom' (bottom-left), and 'Hoe' (bottom-right). Each card has a large empty space for writing an answer.

Aantekeningen Maken

Noteer het onderwerp van de les of de lesstof bovenaan.

Gebruik de linkerkolom om hoofdpunten te noteren. Beschrijf details en belangrijke informatie over de hoofdpunten in de rechterkolom.

Onderwerp

Hoofdpunten

Details en belangrijke informatie over de hoofdpunten:

Aantekeningen Maken

Noteer het onderwerp van de te bestuderen informatie bij 'Onderwerp', vermeld bij 'bron' waar de informatie uit komt. Vul vervolgens in de vier vakken de gebeurtenissen, betrokken personen, de sleutelwoorden en de belangrijke feiten in. Noteer vervolgens onderaan de meest relevante informatie uit de bron.

Gebeurtenissen

Betrokken personen

Onderwerp

Bron

Sleutelwoorden

Belangrijke feiten

Meest relevante informatie:

Aantekeningen Maken

Noteer het onderwerp van de te bestuderen informatie bij 'Onderwerp', vermeld bij 'bron' waar de informatie uit komt. Vul vervolgens in de vier vakken de gebeurtenissen, betrokken personen, de sleutelwoorden en de belangrijke feiten in. Noteer vervolgens onderaan de meest relevante informatie uit de bron.

Gebeurtenissen

Betrokken personen

Onderwerp

Bron

Sleutelwoorden

Belangrijke feiten

Meest relevante informatie:

Aantekeningen Maken

Noteer het onderwerp van de les of de lesstof bovenaan.

Gebruik de linkerkolom om hoofdpunten te noteren. Beschrijf details en belangrijke informatie over de hoofdpunten in de rechterkolom.

Onderwerp

Hoofdpunten

Details en belangrijke informatie over de hoofdpunten:

Berg Beklimmen

Noteer het doel dat je wilt bereiken in het bovenste vak. Bedenk vervolgens welke stappen genomen moeten worden om dit doel daadwerkelijk te bereiken. Beschrijf deze stappen in de zes overige vakken.

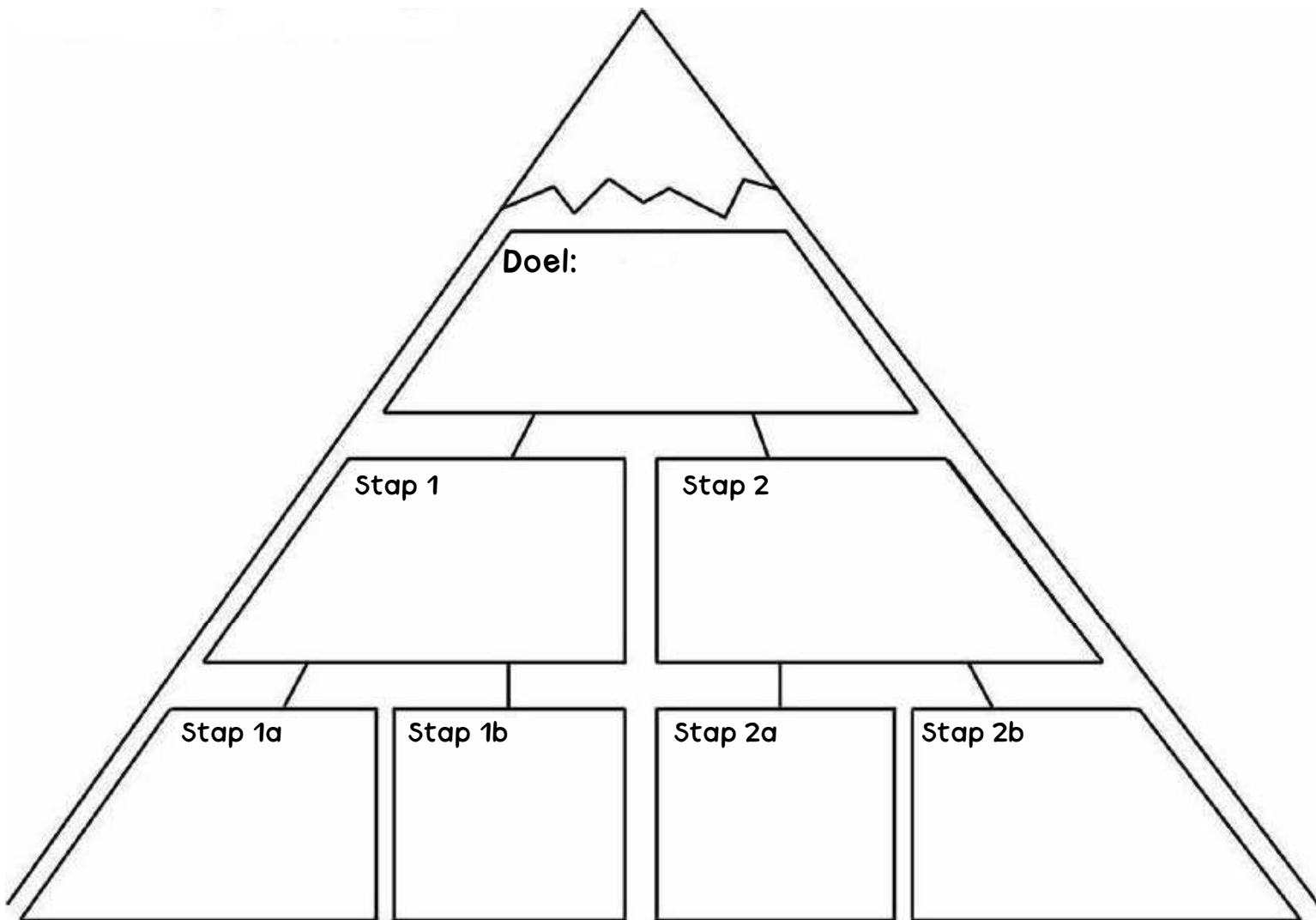

Berg Beklimmen

Not e er het doel dat je wilt bereiken in het bovenste vak. Bedenk vervolgens welke stappen genomen moeten worden om dit doel daadwerkelijk te bereiken. Beschrijf deze stappen in de zes overige vakken.

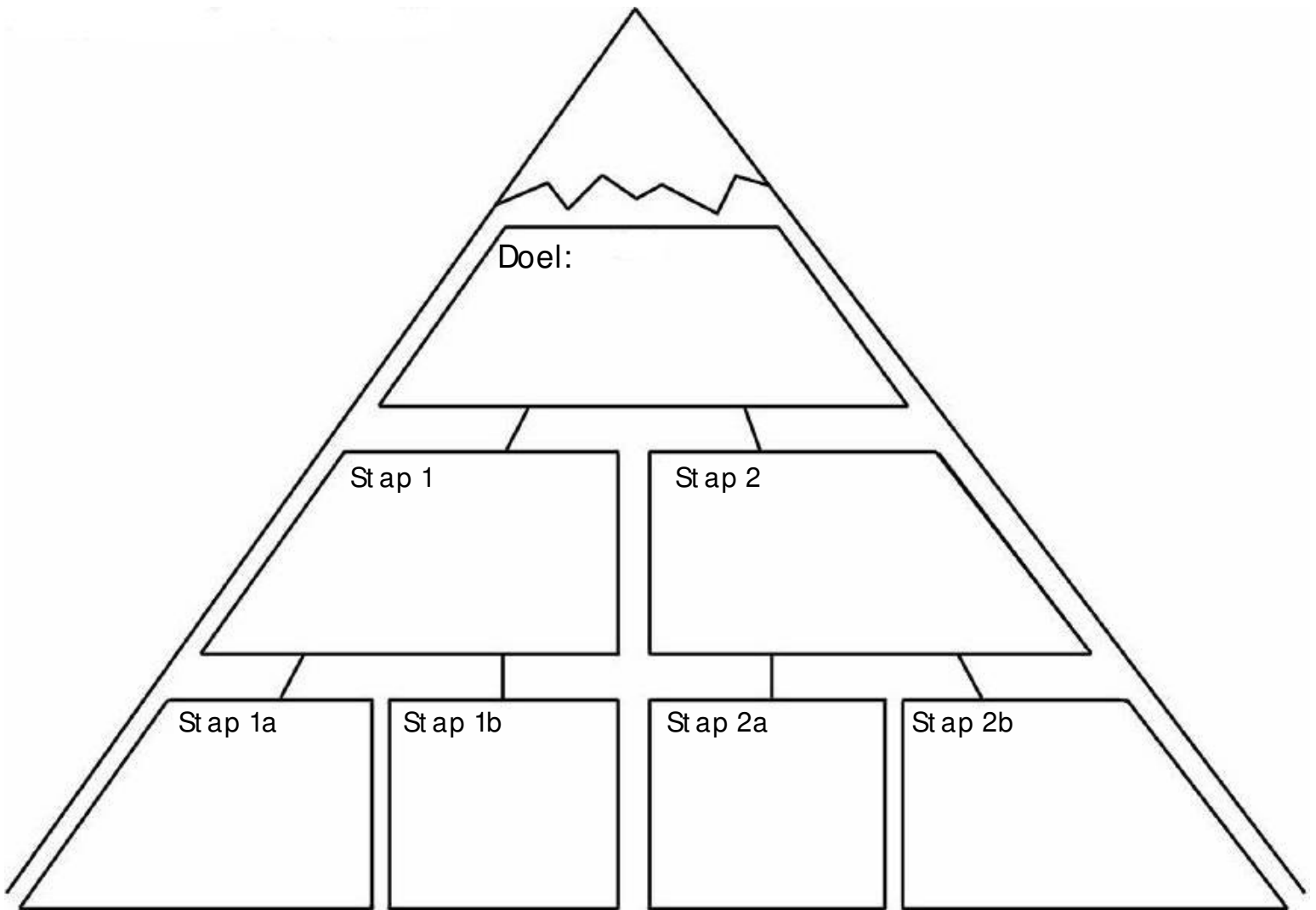

Plan van Aanpak

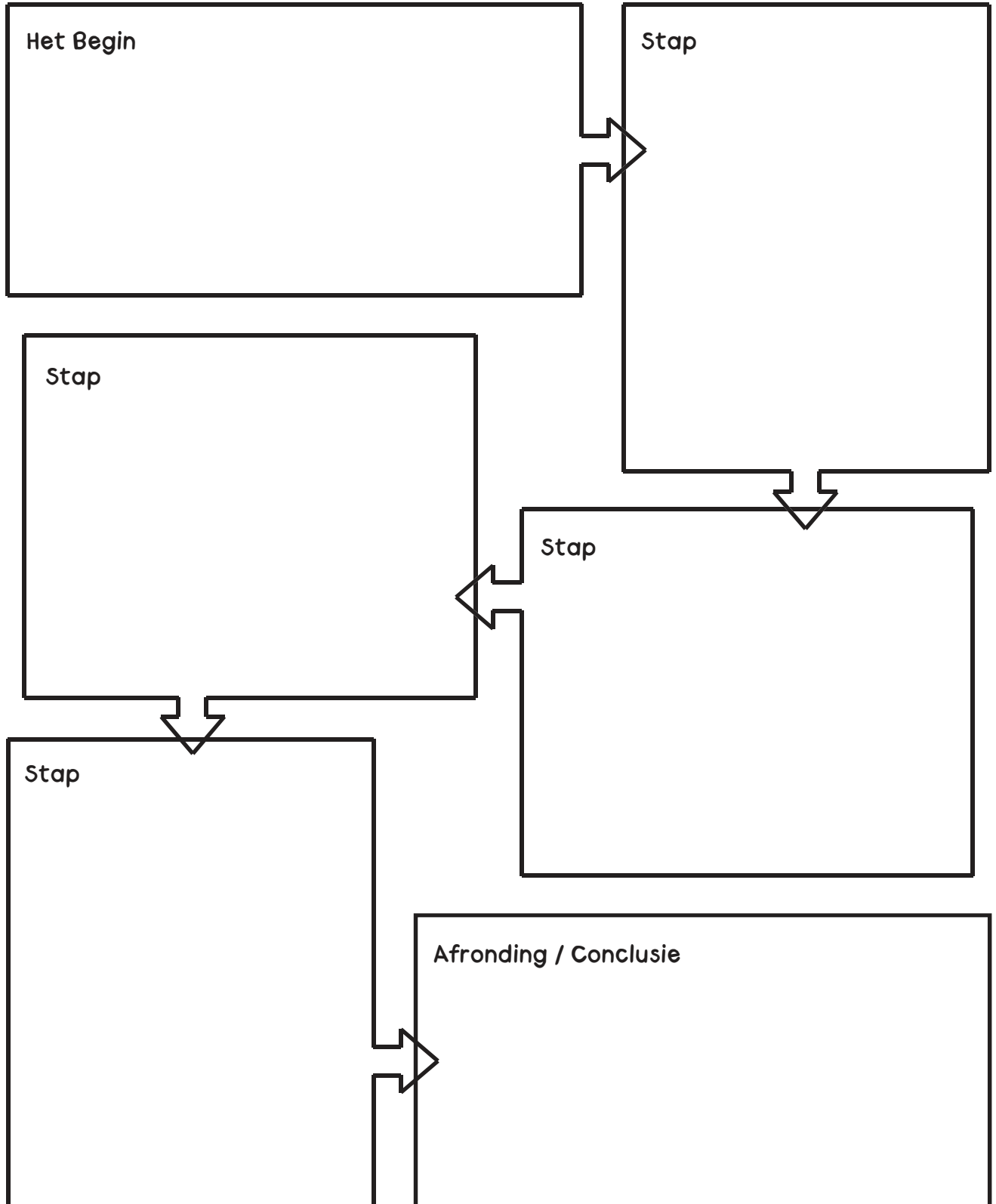

Plan van Aanpak

